

Radiofjärrkontroll **TP5**



Teknisk beskrivning
Bruksanvisning
Monteringsanvisning

Eberspächer®

J. Eberspächer
GmbH & Co. KG
Eberspächerstr. 24
D - 73730 Esslingen

Telefon (zentral)
(0711) 939 - 00
Telefax
(0711) 939 - 0500

www.eberspaecher.com

Den dubbelriktade radiofjärrkontrollen TP5 (mobildel tillsammans med stationärdel) används för fjärrkontroll av till- och frånkoppling samt förval av tillkopplingstidpunkt, drifttid och driftstyp för den i fordonet monterade värmaren.

Leveransomfattning:

- 1 mobildel
- 1 stationärdel
- 1 tryckknapp
- 2 plåtskruvar B 3,9 x 19 till stationärdel
- 2 underläggsbrickor till knappar
- 1 temperatursensor
- 1 plåtskruv C 2,9 x 19 till temperatursensor
- 1 stickkontaktshus, 10-poligt
- 10 kontakthylsor
- 1 kastantenn med koaxialstickpropp
- 1 fotobatteri (Varta – typ V 28 PXL, 6 V, litium)

Beställningsnummer TP5:

22 1000 32 01 00

Extrakomponenter (option):

- GSM-antenn med tillhörande adaptrar – finns hos tillbehörshandeln

För användning inom EG samt i Island, Liechtenstein, Norge, Schweiz samt från slutet av 2002 i Polen och Tjeckien.

CE 0682

TP5 enligt Norm EN 300 220 - 3



D

S

GB

F

E

I

NL

SE

RU

PL

CZ

Innehållsförteckning / Bruksanvisning

Innehållsförteckning

Sida

Sida

Bruksanvisning

Mobildel till fjärrradiokontroll TP5	2
Allmänna anvisningar om fjärrradiokontroll TP5	3
Första idrifttagning	3
Inläring av mobildel på stationärdel	3
Inställningsfunktioner och betjäning på mobildelen	
- Aktivera mobildelen	4
- Ställa in klockslag	4
- Ändra klockslag	4
- Koppla till värmaren	4
- Tillkopplingsparametrar för direkt tillkoppling	4
- Koppla från värmaren	4
- Programmera förvalda tider	4 – 5
- Återställa till standardvärden	5
- Batteridisplay i mobildelen	5
- Till- resp. frånkoppling utan mobildel	5
- Lysdiod i tryckknappen	5
- Kombination miniregulator AIRTRONIC	5

Monteringsanvisning

Montera stationärdel	6
Montera tryckknapp	6
Montera temperatursensor	6
Elanslutning	6
Ansluta antenn	6
GSM-antenn	6
Inbyggnadsskiss	6
Teknisk specifikation	7
Sätta i batteri	7
Reservdelar	7
Detaljlista kopplingsscheman	8
Kopplingsscheman och Försäkran om överensstämmelse i slutet av denna handledning	

D

S

GB

F

FR

I

NL

SF

RU





PL

CZ









Mobildelen till TP5



Knappar

-  Knapp för aktivering / inaktivering av mobildelen
-  Knappar för tidsinställning framåt och display-omkoppling
-  Knappar för tidsinställning bakåt och display-omkoppling
-  Knapp för aktivering av inställningsmöjligheterna
-  Knapp för TILL / FRÅN av värmning / ventilation; aktivera / inaktivera förvalstider

Symboler på displayen

-  Aktuell tid, förvals- och värmningstid
-  Symbol för ventilation
-  Symbol för radioförbindelse
-  Symbol för värmning
-  Laddningsindikator batteri
-  Symbol för aktiverad förvalstid 1, 2 eller 3
-  Symbol för kontinuerlig drift "värmning / ventilation"
-  Temperaturvisning
- ① Antenn
- ② Nyckelringsfäste

Tänk på!

Skydda mobildelen mot skadlig yttre påverkan, t.ex. stötar, extrema temperaturer (direkt solljus) samt fukt (regn, vätskor). Kom därför ihåg att ta bort mobildelen ur fickan på kläder innan de tvättas.



Allmänna anvisningar för fjärrradiokontroll TP5

Den medlevererade temperatursensorn måste vara ansluten för att temperatur ska kunna visas på mobil- delens display. För att alla funktionerna i TP5 ska kunna användas, rekommenderar vi att temperatursensorn ansluts.

- När man aktiverar mobildelen visas temperaturen på displayen, om temperatursensorn är ansluten. Du kan nu med knapparna och bläddra genom de olika displayvisningarna. Funktioner som inte är aktiva, hoppas över. Följande information kan visas:
 - Värmare tillkopplad (driftsätt "värmning" eller "ventilation")
 - Återstående gångtid för respektive driftsätt eller kontinuerlig drift med aktuellt klockslag
 - Symbol för aktiverat förval 1, 2 eller 3
 - Temperaturvisning
- Om störningar uppträder i värmaren under drift (t.ex. på grund av bränslebrist), visas "Err" på mobil- delens display efter att störningen uppträtt och mobildelen har aktiverats. Åtgärda orsaken enligt värmarens skötsel- anvisning.
- Om du trycker på knappen hoppar mobil- delens display tillbaka till visningen av klockan eller åter- stående gångtid (utom i inlärningsläge eller från "no co").
- Under dataöverföringen från mobildelen till stationärdelen visas antenssymbolen .
- Om du trycker på knappen i minst 2 sekunder inaktiveras mobildelen.
- Efter 10 sekunder utan någon knapptryckning stängs mobildelen av – data överförs inte.

• Störning signalöverföring:



Om "no co" visas på displayen kan kommunikation inte äga rum. Mobildelen stängs av efter 2 sekunder. Om du trycker på knappen , kan de senast gjorda inmatningarna visas.

Möjliga orsaker till störningen:

Mobildelen är utanför räckvidden (flera byggnader mellan mobildelen och stationärdelen). Störning av annan radiosignal med liknande frekvens.

Åtgärd: Välj ett bättre läge för mobildelen, håll t.ex. mobildelen så högt som möjligt, lodrätt och vänd mot fordonet, och tryck på knappen igen.

• Standardvärden:

Vid första idrifttagningen samt om återställning till standardvärden har skett, är följande funktioner förinställda:

- Funktion värmning,
- Driftstid 40 min.,
- Förval inaktiverat,
- Värmaren frånkopplad.

Tänk på!

Funktionen ventilation och störningsmeddelandet "Err" stöds inte av alla värmare.

Första idrifttagning

Sätt i det batteri som ingår i leveransen (se sidan 7). Efter att strömförsörjningen anslutits första gången, måste mobildelen läras in på stationärdelen. Ställ in klockan enligt beskrivningen på sidan 4.

Inlärningsläge

Inläring av mobildelen på stationärdelen:

Förutsättningar:

- Värmaren frånslagen
 - Ingen förvalstid aktiverad
- Om värmaren är tillkopplad och / eller en förvalstid är aktiverad, måste mobildelen återställas till standard- värdena enligt beskrivningen på sidan 5 eller också kan spänningsförsörjningen avbrytas på stationär- delen en kort stund.

Tryck in tryckknappen i fordonet (se bild på sidan 6, Montering) i ca 3 till 5 sekunder tills lampan börjar blinka.

Aktivera mobildelen med knappen .

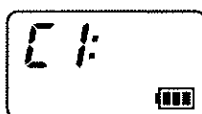

Följande funktioner kan väljas med knapparna

och :

- C1 (lägg till resp. lär in mobildelen),
- C2 (lär in bara denna mobil- del, alla andra raderas),
- C0 (avbryt inläring).

Tryck på knappen i ca 2 sekunder tills displayen tänds.

Upp till 4 mobil- delar kan programmeras på samma sätt på en stationär- del.

Programmeringen sparas permanent och raderas inte om fordonsbatteriet tas bort.





Inställningsfunktioner och betjäning på mobildelen

Aktivera mobildelen:

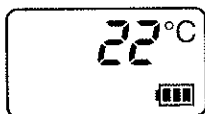
Aktivera mobildelen med knappen .



Temperaturen visas på displayen, om temperatur-sensorn är ansluten.





Du kan nu med knapparna  och  bläddra genom de olika displayvisningarna. Funktioner som inte är aktiva, hoppas över.

Visa och ställa in klockan:

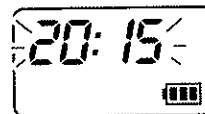
Aktivera mobildelen med knappen .

Om **klockan inte är inställd** när mobildelen aktiveras (**första idrifttagande**), kommer man automatiskt till rätt inställningsmeny.





Med knapparna  och  kan du ställa in aktuellt klockslag. Tryck på knappen  i ca 2 sekunder tills displayen  tänds – klockslaget är nu sparad. Om du skiljer stationärdelen från fordonets strömförsörjning, måste klockas ställas in på nytt.

Ändra klockslag:

Aktivera mobildelen med knappen .

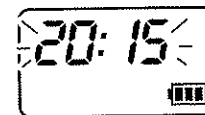

Tryck två gånger på knappen  så kommer du till inställningsmenyn – klockan blinkar på displayen.



Nu kan du ändra det aktuella klockslaget. Tryck på knappen  i ca 2 sekunder tills displayen  tänds – nu är tiden sparad.

Koppla till värmaren:

Aktivera mobildelen med knappen .

Tryck på knappen  i ca 2 sekunder tills displayen  tänds – nu är värmaren tillkopplad.



Visning av återstående gångtid

Visning av kontinuerlig drift med aktuellt klockslag





På displayen visas återstående gångtid resp. symbolen för kontinuerlig drift med aktuellt klockslag samt symbolen för värmning resp. ventilation.

Inkopplingsparametrar för direkt inkoppling:

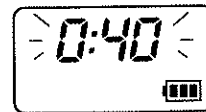
Aktivera mobildelen med knappen . Tryck snabbt på knappen , så startar tillkopplingsmenyn – tillkopplingstiden blinkar på displayen.



Nu kan du ställa in inkopplingstiden med knapparna  och  (0:10 till 1:59 timmar eller kontinuerlig drift).

Obs:





- Vid frånkopplad värmare – inställningen stannar kvar.
- Vid tillkopplad värmare – engångsinställning.

Funktionen kontinuerlig drift visas om du överskrider 1:59 timmar – då visas symbolen för kontinuerlig drift på displayen.

Visning av inkopplingstid Visning av kontinuerlig drift





Val av "värmning / ventilation":

Om du trycker på knappen  kan du sedan skifta mellan värmning och ventilation med knapparna  och . Om du trycker på knappen  i ca 2 sekunder tills displayen  tänds, så kopplas värmaren till.

Koppla från värmaren:

Aktivera mobildelen med knappen .

Tryck på knappen  i ca 2 sekunder tills displayen  tänds. Värmaren är nu frånkopplad.

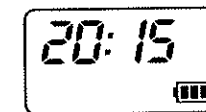

På displayen visas aktuellt klockslag.

Programmera förvalda tider:

Tänk på!

Identiska kopplingstider

Om flera identiska kopplingstider programmeras under förvalstid 1, 2 eller 3, gäller den sist inmatade kopplingstiden, varvid en redan sparad identisk kopplingstid raderas.

Överlappning av kopplingstider (exempel)



Vad händer om värmaren ställs in kl. 12.00 på funktionen "värmning" i 40 min och tiduret programmeras kl. 12.20 på funktionen "ventilation" i 10 min?



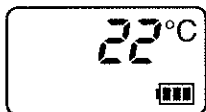

Funktionen "värmning" skrivs över kl. 12.20 av funktionen "ventilation" (den pågående funktionen "värmning" raderas). Värmaren kopplas till i 10 min på funktionen "ventilation" och stängs därefter av.



Aktivera mobildelen med knappen .

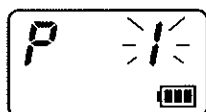



Tryck på knappen  – symbolen P visas på displayen. Välj inställningsmeny genom att trycka på knappen  – på displayen visas en blinkande 1.





Med knapparna  och  kan du välja förvalstid 1, 2 eller 3.

Tryck därefter på knappen  – sparade data i stationärdelen läses , därefter blinkar starttiden, symbolen för värmning eller ventilation och numret på förvalet på displayen.





Nu ställer du in starttiden med knapparna  och .

Tryck sedan på knappen  igen.

Med knapparna  och  kan du nu aktivera / inaktivera (on / off) förvalet. Om förvalstiden inte är aktiverad, visas symbolen "off".







Tryck sedan på knappen  igen.



Med knapparna  och  kan du nu ställa in drifttiden (0:10 till 1:59 timmar).

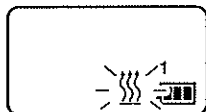

Tryck sedan på knappen  igen.

Med knapparna  och  skiftar du mellan funktionerna värmning och ventilation – på displayen visas antingen symbolen för värmning  eller för ventilation .



Om du trycker på knappen  i ca 2 sekunder tills displayen  tänds, så sparas inställningarna för det önskade förvalet i stationärdelen. Dataöverföringen till stationärdelen kan göras efter varje programmeringssteg. Om förvalstiden har aktiverats, visas respektive symbol "1, 2 eller 3".



Återställa till standardvärden:

För att få värmaren i ett definierat tillstånd, kan man göra en återställning till standardvärdena (se sidan 2, Allmänt).



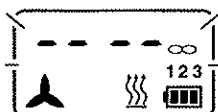

Aktivera mobildelen med knappen .

Tryck 3 gånger på knappen  – symbolen på displayen blinkar och klockan visas inte.



Tryck på knappen  i ca 2 sekunder tills displayen  tänds – nu är standardvärdena inställda.

Batteridisplay i mobildelen:

-  : Batteriet OK.
-  : Batteriet tillräckligt.
-  : Batteriet svagt.
-  : Nöddrift. Byt batteri.
-  : Ingen dataöverföring möjlig.

Till- resp. fränkoppling utan mobildel:

Värmaren kan kopplas till och från med den i fordonet inmonterade tryckknappen (funktion värmning, driftstid 40 min.).

Lysdiod i tryckknappen:

- Lysdioden släckt: Värmaren är fränkopplad.
- Lysdioden tänd: Värmaren är tillkopplad.
- Lysdioden blinkar: Systemet är i inlärningsläge.

Kombination med miniregulator AIRTRONIC:

I kombination med TP5 används miniregulatorn endast för att ange temperaturbörvärde. Välj därför alltid driftsätt värmning på miniregulatorn (om du väljer ventilation, kan värmning inte aktiveras via TP5). Den röda lysdioden i miniregulatorn fungerar endast som driftsindikator, inte som driftsättsindikator – driftsättet (värmning eller ventilation) väljs med fjärrkontrollen.



Monteringsanvisning

Stationärdelen monteras tillsammans med tryckknapp och temperatursensor

Montera stationärdel:

Montera stationärdelen på ett torrt ställe i fordonskupén.

Montera tryckknapp:

Montera tryckknappen inom förarens synfält. Borra hål med $\varnothing 8$ mm, montera med underläggsbricka om det behövs.

Montera temperatursensor:

Placera den medlevererade temperatursensorn i fordonets kupé så att en representativ interiörtemperatur mäts. Temperatursensorn bör inte placeras så att den kan nås av solstrålar eller i närheten av varmluftsströmmen från värmaren.

Elanslutning:

Anslut och sätt i ledningssträngen från värmaren, tryckknappen och temperatursensorn till stationärdelens 10-poliga stickkontakt (se kopplingsscheman i slutet av den tekniska beskrivningen).

Obs:

Om fjärrradiokontroll TP5 ansluts till en värmare med en kabelarea på $>0,5$ mm² (t.ex. HYDRONIC 10), måste 5 kontakter beställas extra.

JE-best.nr: 206 73 052

AMP-nr: 92 78 46-1

Ansluta antenn:

Lägg antenkabeln fritt så högt som möjligt (helst så att den pekar uppåt). Antenkabelns längd får inte ändras! Antenkabelns oavskärmade ände får inte komma i kontakt med metall.

Sätt i antennstickproppen i stationärdelen.

Rekommendation!

Antennen bör läggas bakom skyddsgummit i A-pelaren, i mitten över den främre fordonsdörren. På så sätt erhålls i de flesta fall optimal räckvidd.

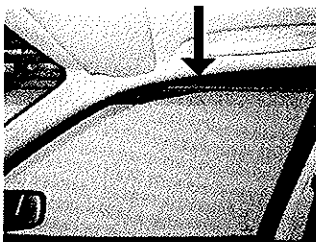

GSM-antenn med tillhörande adapter – finns hos tillbehörshandeln:

Du kan öka räckvidden för TP5 genom att montera en lämplig GSM-antenn.

Antennen kan stickas i med hjälp av en adapter direkt i stationärdelen.

Rekommenderad antenn: Bosch, best.nr (KFA 901 OG) 7 691 227 085

Rekommenderad adapter: Bosch, best.nr 86 94 816 021

Tänk på!

- I fordon med metalliserad vindruta fungerar TP5 endast med utvändigt monterad extern GSM-antenn.
- Följ alltid fordonstillverkarens anvisningar och föreskrifter för montering och drift av en GSM-modul.

Montering

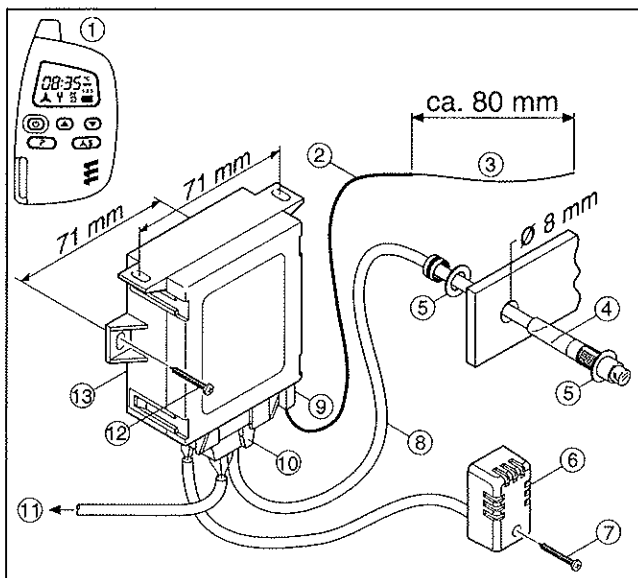

- ① Mobiltelefon
- ② Antenkabel
- ③ Ej avskärmad ände av antenkabeln (längden får inte ändras)
- ④ Tryckknapp med lysdiod
- ⑤ Underläggsbricka (2 st.)
- ⑥ Temperatursensor
- ⑦ Plåtskruv C 2,9 x 19 (1 st)
- ⑧ Ledningssträng till tryckknapp
- ⑨ Antennstickpropp
- ⑩ 10-polig stickpropp
- ⑪ Anslutning till värmare
- ⑫ Plåtskruv (2 st.)
- ⑬ Stationärdel TP5



Teknisk specifikation och information

Mobildelens kopplingsimpulser räcker upp till 1000 meter i fri terräng (direkt siktförbindelse). Om en lämplig GSM-antenn monteras, ökas räckvidden.

Yttre störningsinverkan, lokala förhållanden och tät bebyggelse i närheten kan förkorta räckvidden. Räckvidden påverkas av val och placering av antennen.

Mobildel

Frekvens: 868,4 MHz

Driftspänning: 6 V (batteri)

Mått: 80 x 45 x 16,5 mm

Driftstemperatur: -20 °C till +60 °C

Stationärdel

Frekvens: 868,4 MHz

Spänning: 12 / 24 Volt

Mått: 80 x 81 x 29 mm

Driftstemperatur: -40 °C till +85 °C

Tryckknapp med lysdiod och temperatursensor (ingår i leveransen)

Spänning: 12 / 24 Volt.

Sätta i batteri:

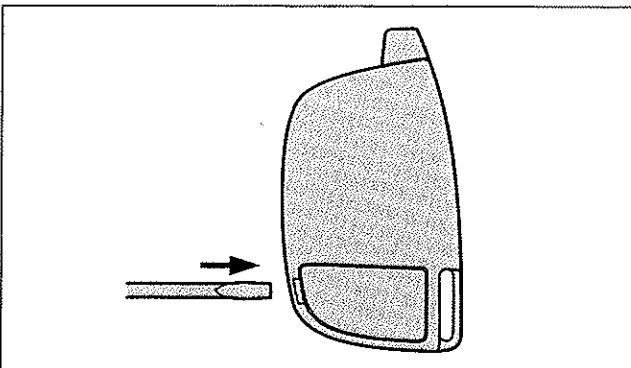

Tryck med en skruvmejsel i den ca 5 mm stora öppningen på undersidan av kåpan och ta bort batterilocket genom att trycka lätt inåt med skruvmejseln.

Obs:

- Använd ett fotobatteri (Varta – typ V 28 PXL, 6 V, litium).
- Ta hand om förbrukade batterier med hänsyn till miljön.



ara!

- Små barn kan svälja smådelar.

Reservdel

Batterilocket kan beställas som reservdel hos J. Eberspächer GmbH & Co. KG. Batterilocket utförande beror på mobildelens tillverkningsdatum, vilket framgår av etiketten i batterifacket.

Batterilock t.o.m. tillverkningsdatum: 32 / 02

Best.nr: 22 1000 32 02 01

Batterilock enligt IP 52 fr.o.m. tillverkningsdatum: 33 / 02

Best.nr: 22 1000 32 02 02

Obs!

Den här tekniska beskrivningen gäller endast för fjärrradiokontroll TP5 från tillverkningsdatum 23 / 02.

D

S

GB

F

E

I

NL

SF

RU

PL

CZ